

三防漆涂覆设备用 附带一次干燥收板机

# ACUL-22

ALPHA SOLUTION LINE-UP



line system 构成例

- 短时间内干燥涂覆液表面
- 涂覆机与附带一次干燥收板机同步使用

**ALPHA**  
DESIGN



アルファデザイン株式会社 阿尔法自动化技术(深圳)有限公司

三防漆涂覆设备用 附带一次干燥收板机

## ACUL-22

- 短时间内完成涂覆液表面的干燥。
- 输送带部  
输送带部搭载温风干燥炉，循环时间与涂覆机一致。
- 收板部  
收板部搭载干燥炉，存储于料框中的基板，继续进行温风干燥。



## 標準仕様

型号	ACUL-22
对象基板	MAX. 330 mm × 250 mm MIN. 80 mm × 50 mm 重量 MAX 2 Kg 基板厚度 MAX 3 mm MIN 0.8 mm 部件高度 MAX 50 mm
设备 SIZE	长 (W) 1970 mm × 宽 (D) 600 mm × 高 (H) 1670 mm ※突起物除外
重量	约 250 kg
动力源 电源	3相 200V ± 10% 以内 50/60Hz 30A
动力源 气源	0.5MPa ~ 0.7MPa 100NL/min 以上
排气机构	设备背面 2 处设置 排气口 100 φ 客户连接排气管 必要风量 6m <sup>3</sup> /min 以上
基板搬送速度	MAX 200 mm/s 皮带驱动方式
基板搬送高度	900 mm ± 15 mm
料框 SIZE	M SIZE 料框 W320 mm X L355 mm X H564 mm
料框搭载数	上段 2 个、下段 2 个、升降机内 1 个
步距选择	10 mm pitch 1 ~ 10 步距
干燥方式	温风干燥 60°C ± 10°C 可设定
干燥用加热器	多用风筒 2 个 (输送带部 1 个 料框干燥部 1 个)
控制部	PLC 控制

## 本体尺寸

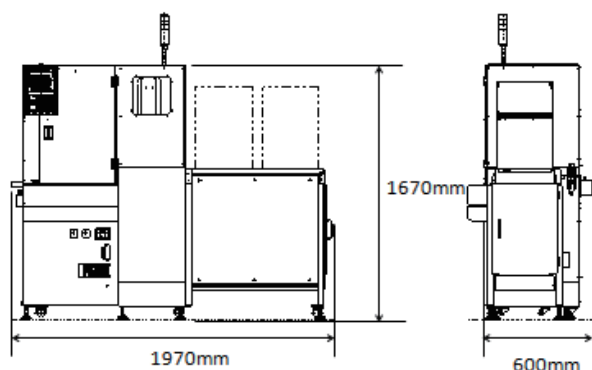

## LINE SYSTEM 构成例



台灣松育科技股份有限公司  
SHOWA TRADING TAIWAN CO.,LTD.  
新北市林口區文化北路一段398號1F  
TEL:(02)2608-1134 FAX:(02)2608-1164  
<https://www.showa-taiwan.com.tw>

## アルファードesign株式会社

本社 〒389-0511 長野県東御市滋野甲 2211-3  
TEL.0268-64-0088 FAX.0268-64-0080  
<http://www.alpha-design.co.jp/>

埼玉支社 〒350-1123 埼玉県川越市脇田本町 7-6 ダイゴビル 5F  
TEL.049-293-2795 FAX.049-293-2796